

Vyhledávání řetězců (Pattern Matching)

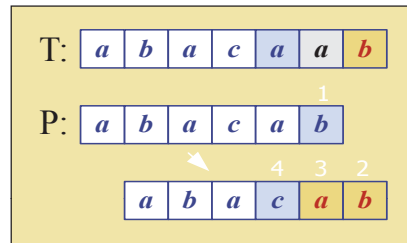

Přehled

1. Co je vyhledávání řetězců
2. Algoritmus „hrubé síly“ (Brute-force)
3. Algoritmus Boyer-Moore
4. Knuth-Morris-Pratt algoritmus
5. Rabin-Karp algoritmus

1. Co je vyhledávání řetězců ?

- Definice:
 - Pro daný textový řetězec T and a vzorový řetězec P, hledáme vzor P uvnitř textu
 - T: “the rain in spain stays mainly on the plain”
 - P: “n th”
- Aplikace:
 - textové editory, webové vyhledávače (např. Google), analýza obrazů, strukturní rozpoznávání

Základní terminologie

- Předpokládejme, že S řetězec velikosti m.
- *podřetězec* S[i .. j] S je část řetězce mezi indexy i a j.
- *prefix (předpona)* S je podřetězec S[0 .. i]
- *suffix (přípona)* S je podřetězec S[i .. m-1]
 - i libovolný index mezi 0 a m-1

Příklad

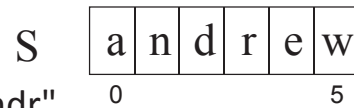

- Podřetězec $S[1..3] == \text{"ndr"}$
- Všechny možné prefixy S:
 - "andrew", "andre", "andr", "and", "an", "a"
- Všechny možné suffixy S:
 - "andrew", "ndrew", "drew", "rew", "ew", "w"

Brute Force v Javě

Vrací pozici, ve které začíná vzor, nebo -1

```
public static int bfMatching(String text, String template, int i) {
    int j,
    int ret_val=-1;
    int n=text.length();
    boolean find=false;
    m=template.length();
    while (i<=n-m && !find) {
        j=0;
        while ((j<m) && (text.charAt(i+j)==template.charAt(j))) {
            j=j+1;
        }
        if (j==m) { ret_val=i;
                    find=true;
                }
        i=i+1;
    }
    return(ret_val);
}
```

2. Algoritmus „hrubé síly“ (Brute Force Algorithm)

- Pro každou pozici v textu T kontrolujeme zda v ní nezačíná vzor P.

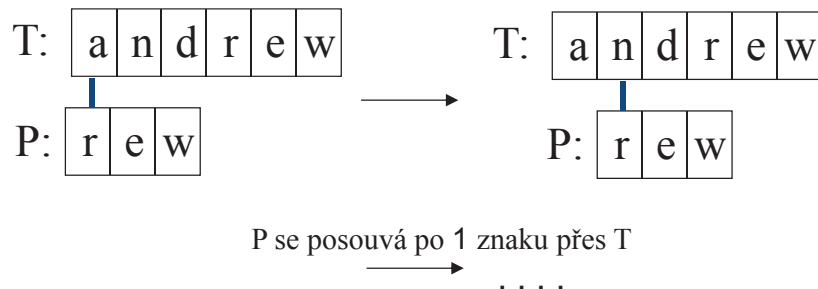

Použití

```
public static void main(String[] args) {
    String text="pokus pohled pohoda podpora";
    String tpl="po";
    int i;
    boolean nalezen=true;
    i=0;
    do { i=bfMatching(text,tpl,i);
        if (i>=0) System.out.println("Nalezen v pozici i="+i);
        else nalezen=false;
        i=i+1;
    } while (nalezen);
}
```

Analýza

- Časová složitost Brute force algoritmu je $O(mn)$ – nejhorší případ
- Většina vyhledávání v běžném textu má složitost $O(m+n)$.

- Příklad – nejhorší případ:
 - T: "aaaaaaaaaaaaaaaaaaaaaaaaaaaaah"
 - P: "aaah"

continued

3. Boyer-Moore Algoritmus

- Brute force algoritmus je rychlý, pokud je abeceda textu „velká“
 - např. A..Z, a..z, 1..9, atd.
- Algoritmus je pomalý pro „malou“ abecedu
 - tj. 0, 1 (binární soubory, obrázkové soubory, atd.)
- Boyer-Moore algoritmus vyhledávání je založen na
 - 1. Zrcadlovém přístupu k vyhledávání
 - hledáme P v T tak, že začínáme na konci P a postupujeme zpět k začátku

Případ 2

- 2. Přeskočením skupiny znaků, které se neshodují (pokud takové znaky existují)

- Tento případ se řeší v okamžiku kdy $P[j] \neq T[i]$
- mohou nastat celkem 3 případy.

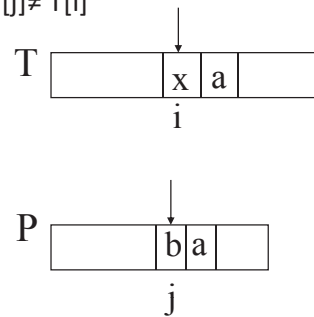

- P obsahuje x , ale posun doprava na poslední výskyt x není možný, pak posuneme P doprava o jeden znak k $T[i+1]$.

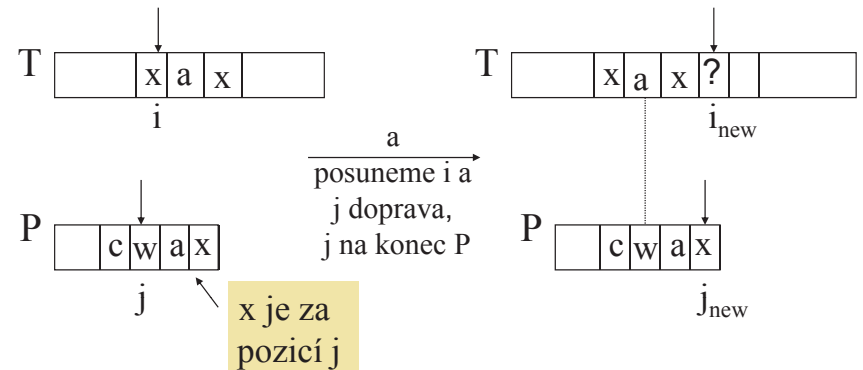

Případ 1

- Pokud P obsahuje x , pak zkusíme posunout P doprava tak, aby se poslední výskyt x dostal proti x obsaženému v $T[i]$.

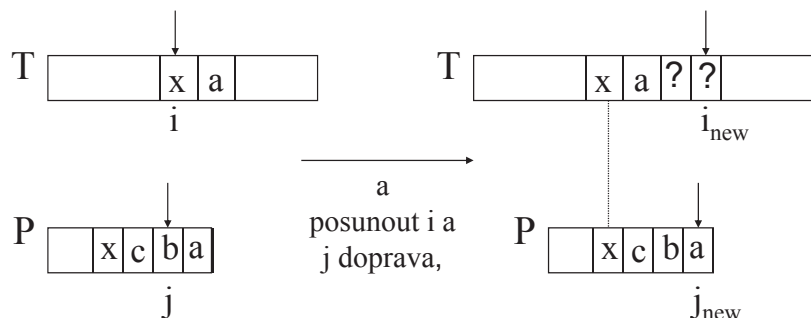

Případ 3

- Pokud není možné použít případ 1 a 2, pak posuneme P tak aby bylo $P[0]$ zarovnáno s $T[i+1]$.

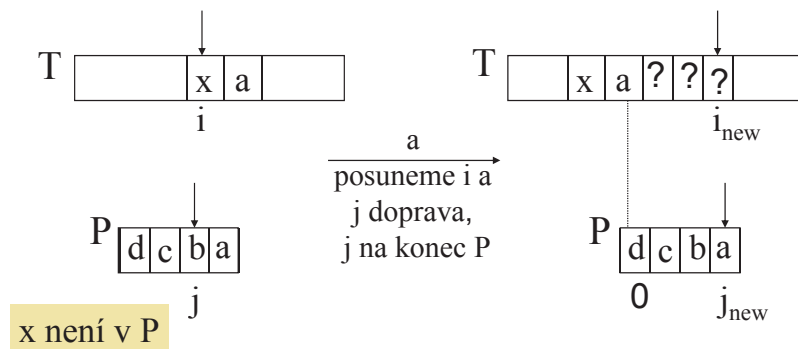

Boyer-Moore příklad (1)

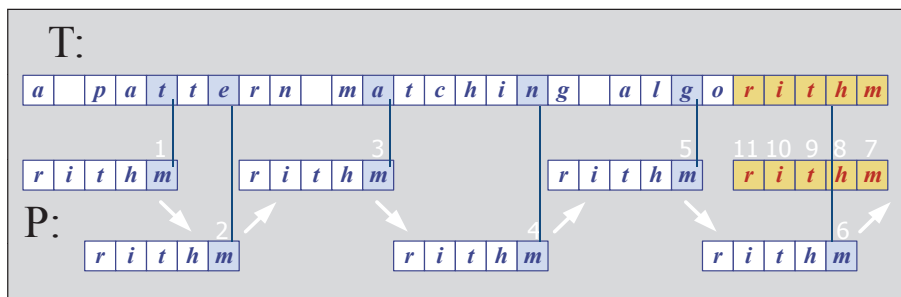

Příklad funkce Last()

- $A = \{a, b, c, d\}$
- P: "abacab"

P	a	b	a	c	a	b
	0	1	2	3	4	5

x	a	b	c	d
$Last(x)$	4	5	3	-1

Funkce Last()

- Boyer-Moore algoritmus předzpracovává vzor P a pro danou abecedu A definuje funkci Last().
 - Last() zobrazuje všechny znaky abecedy A do množiny celých čísel
- Last(x) je definována jako : // x je znak v A
 - Největší index i pro který platí, že $P[i] == x$, nebo
 - -1 pokud žádný takový index v P neexistuje

Poznámka

- Last() se počítá pro každý vzor P před začátkem vyhledávání.
- Last() s obvykle uchovává jako pole (tabulka)

Boyer-Moore příklad (2)

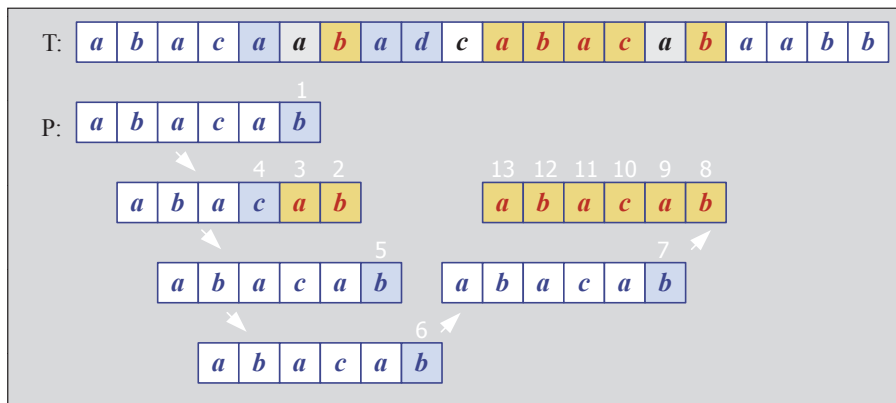

<i>x</i>	<i>a</i>	<i>b</i>	<i>c</i>	<i>d</i>
<i>L(x)</i>	4	5	3	-1

```

int j = m-1;
do {
    if (pattern.charAt(j) == text.charAt(i))
        if (j == 0)
            return i; // match
        else { // zpětný průchod
            i--;
            j--;
        }
    else { // přeskočení znaků
        int lo = last[text.charAt(i)]; //last occ
        i = i + m - Math.min(j, 1+lo);
        j = m - 1;
    }
} while (i <= n-1);

return -1; // není shoda
} // konec algoritmu

```

Boyer-Moore in Javě Vrací index ve kterém začíná vzor nebo -1

```

public static int bmMatch(String text,
                          String pattern)
{
    int last[] = buildLast(pattern);
    int n = text.length();
    int m = pattern.length();
    int i = m-1;

    if (i > n-1)
        return -1; // není shoda - vzor je
                  // delší než text

```

```

public static int[] buildLast(String pattern)
/* vrací pole indexů posledního výskytu každého
   znaku ve vzoru */
{
    int last[] = new int[128]; // ASCII znaky

    for(int i=0; i < 128; i++)
        last[i] = -1; // inicializace

    for (int i = 0; i < pattern.length(); i++)
        last[pattern.charAt(i)] = i;

    return last;
} // end of buildLast()

```

Použití

```
public static void main(String args[])
{ if (args.length != 2) {
    System.out.println("Usage: java BmSearch
      <text> <pattern>");
    System.exit(0);
  }
  System.out.println("Text: " + args[0]);
  System.out.println("Pattern: " + args[1]);

  int posn = bmMatch(args[0], args[1]);
  if (posn == -1)
    System.out.println("Pattern not found");
  else
    System.out.println("Pattern starts at posn "
      + posn);
}
```

Analýza

- Časová složitost Boyer-Moore algoritmu je v nejhorším případě $O(nm + A)$
- Boyer-Moore je rychlejší pokud je abeceda (A) velká, pomalý pro malou abecedu
tj. algoritmus je vhodný pro text, špatný pro binární vstupy
- Boyer-Moore rychlejší než *brute force* v případě vyhledávání v textu.

Příklad nejhoršího případu

- T: "aaaa...a"
- P: "baaaaa"

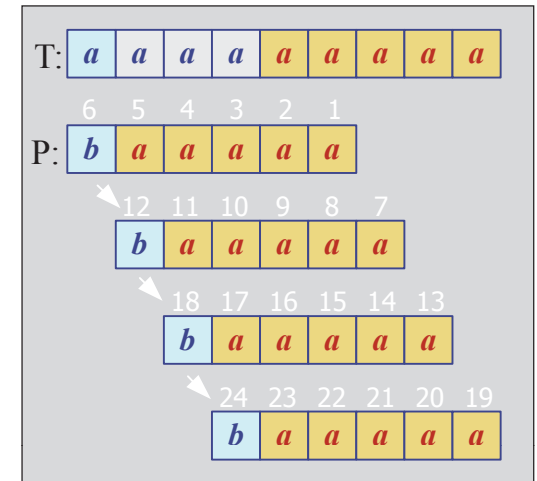

4. KMP Algoritmus

- Knuth-Morris-Pratt (KMP) algoritmus vyhledává vzor v textu *zleva do prava* (jako brute force algoritmus).
- Posun vzoru je řešen mnohem inteligentněji než v brute force algoritmu.

Příklad

$j = 5$

- Pokud se vyskytne neshoda mezi textem a vzorem P v $P[j]$, jaký je *největší možný posun* vzoru abychom se vyhnuly zbytečnému porovnávání?
- *Odpověď*: největší prefix $P[0 .. j-1]$, který je suffixem $P[1 .. j-1]$

- Nalezneme největší prefix (start) :
"a b a a b" ($P[0..j-1]$)
- jehož suffix (end) :
"b a a b" ($P[1 .. j-1]$)
- Odpověď: "a b"
- Nastavíme $j = 2$ // nová hodnota j

Příklad

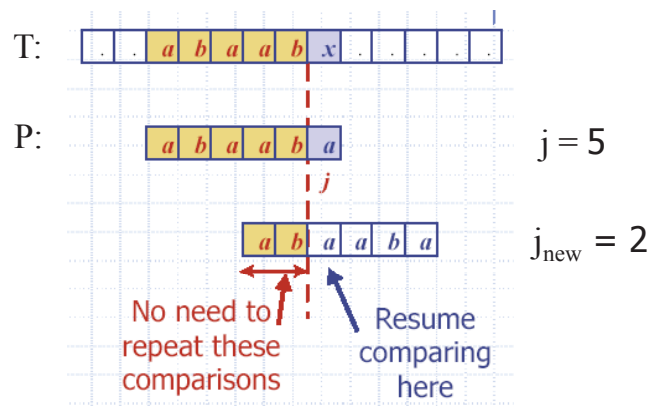

KMP chybová funkce

- KMP předzpracovává vzor, abychom našli shodu prefixů vzoru se sebou samým.
- k = pozice před neshodou ($j-1$).
- *Chybová funkce (failure function) F(k)* definována jako nejdelší prefix $P[0..k]$ který je také suffixem $P[1..k]$.

Příklad chybové funkce

($k == j-1$)

- P: "abaaba"

k	0	1	2	3	4	5
F(k)	0	0	1	1	2	3

F(k) velikost největšího prefixu, který je zároveň sufixem

- V programu je F() implementována, jako pole (popř. tabulka.)

Použití chybové funkce

- Knuth-Morris-Pratt algoritmus modifikuje brute-force algoritmus.
 - Pokud se vyskytne neshoda v P[j] (i.e. P[j] != T[i]), pak
 - k = j-1;
 - j = F(k); // získání nové hodnoty j

KMP v Javě

```
public static int kmpMatch(String text,
                           String pattern)
{
    int n = text.length();
    int m = pattern.length();

    int fail[] = computeFail(pattern);

    int i=0;
    int j=0;
    :

    while (i < n) {
        if (pattern.charAt(j) == text.charAt(i)) {
            if (j == m - 1)
                return i - m + 1; // match
            i++;
            j++;
        }
        else if (j > 0)
            j = fail[j-1];
        else
            i++;
    }
    return -1; // no match
} // end of kmpMatch()
```

Použití

```
public static int[] computeFail(
    String pattern)
{
    int fail[] = new int[pattern.length()];
    fail[0] = 0;

    int m = pattern.length();
    int j = 0;
    int i = 1;
    :
```

```
public static void main(String args[])
{ if (args.length != 2) {
    System.out.println("Usage: java KmpSearch
    <text> <pattern>");
    System.exit(0);
}
System.out.println("Text: " + args[0]);
System.out.println("Pattern: " + args[1]);

int posn = kmpMatch(args[0], args[1]);
if (posn == -1)
    System.out.println("Pattern not found");
else
    System.out.println("Pattern starts at posn "
    + posn);
}
```

```
while (i < m) {
    if (pattern.charAt(j) ==
        pattern.charAt(i)) { //j+1 chars match
        fail[i] = j + 1;
        i++;
        j++;
    }
    else if (j > 0) // j follows matching prefix
        j = fail[j-1];
    else { // no match
        fail[i] = 0;
        i++;
    }
}
return fail;
} // end of computeFail()
```

Příklad

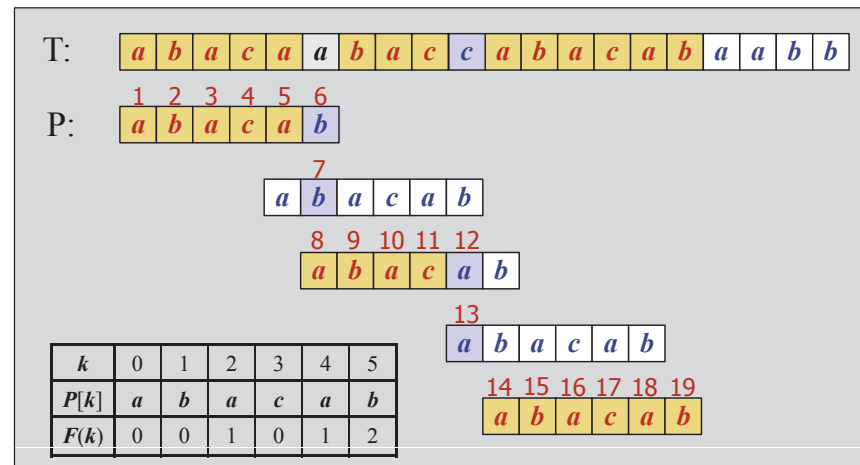

KMP výhody

- KMP běží v optimálním čase: $O(m+n)$
- Algoritmus se nikdy neposouvá zpět ve vstupním textu T
 - To činí algoritmus obzvlášť výhodný zpracování velkých souborů

Rabin-Karp Algoritmus

- Výpočet kontrolního součtu:
 - Zvolíme prvočíslo q
 - Zvolíme $d = |\Sigma|$ - tj. počet všech možných znaků v použité abecedě

$$S_m(P) = \sum_{i=1}^m d^{m-i} P[i] \bmod q = P[m] + dP[m-1] + \dots + d^{m-2}P[2] + d^{m-1}P[1] \bmod q$$

- Příklad:
 - $\Sigma = \{0, 1, 2, 3, 4, 5, 6, 7, 8, 9\}$
 - Pak $d = 10, q = 13$
 - Nechť $P = 0815$

$$S_4(0815) = (0 \cdot 1000 + 8 \cdot 100 + 1 \cdot 10 + 5 \cdot 1) \bmod 13 = 815 \bmod 13 = 9$$

5. Rabin-Karp Algoritmus

- Základní myšlenka: Vypočítat
 - kontrolní součet pro vzor P (délky m) a
 - kontrolní součet pro každý podřetězec řetězce T délky m
 - procházet řetězcem T a porovnat kontrolní součet každého podřetězce s kontrolním součtem vzoru. Pokud dojde ke shodě vzoru provést test znak po znaku.

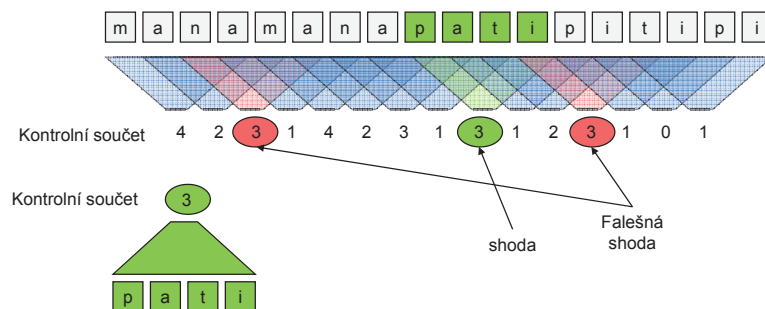

Jak vypočítat kontrolní součet : Hornerovo schéma

- Máme vypočítat $S_m(P) = \sum_{i=1}^m d^{m-i} P[i] \bmod q$

- Použitím $S_m(P) = \sum_{i=1}^m d^{m-i} P[i] \equiv d \left(\sum_{i=1}^{m-1} d^{m-i-1} P[i] \right) + P[m] \equiv dS_{m-1}(P[1..m-1]) + P[m] \pmod q$

- Příklad:
 - $\Sigma = \{0, 1, 2, 3, 4, 5, 6, 7, 8, 9\}$
 - Pak $d = 10, q = 13$
 - Nechť $P = 0815$

$$S_4(0815) = (((0 \cdot 10 + 8) \cdot 10) + 1) \cdot 10 + 5 \bmod 13 =$$

$$(((8 \cdot 10) + 1) \cdot 10) + 5 \bmod 13 =$$

$$(3 \cdot 10) + 5 \bmod 13 = 9$$

Jak vypočítat kontrolní součet pro text

• Začneme s $S_m(T[1..m])$

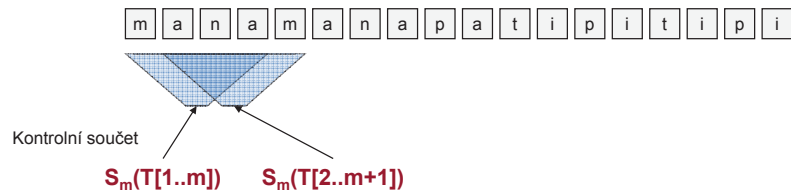

$$S_m(T[2..m+1]) \equiv d(S_m(T[1..m]) - d^{m-1}T[1]) + T[m+1] \pmod q$$

Rabin-Karp Algoritmus

Rabin-Karp-Matcher(T,P,d,q)

```

1. n ← length(T)
2. m ← length(P)
3. h ← d^{m-1} mod q
4. p ← 0
5. t_0 ← 0
6. for i ← 1 to m do
7.   p ← (d p + P[i]) mod q
8.   t_0 ← (d t_0 + T[i]) mod q
9. od
10. for s ← 0 to n-m do
11.   if p = t_s then
12.     if P[1..m] = T[s+1..s+m] then return "Pattern occurs with shift" s
13.   fi
14.   t_{s+1} ← (d(t_s - T[s+1]h) + T[s+m+1]) mod q
15. fi
16. od
    
```

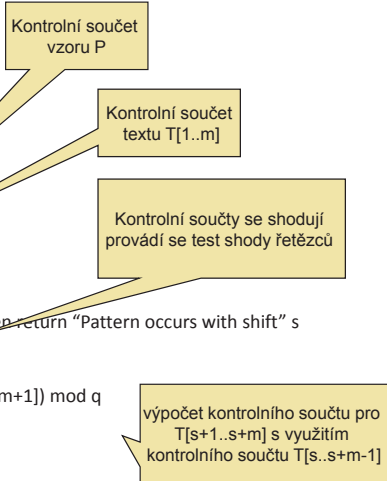

Vlastnosti Rabin-Karp algoritmu

- čas běhu Rabin-Karp algoritmu je v nejhorším případě $O(m(n-m+1))$
- Pravděpodobnostní analýza
 - Pravděpodobnost falešné shody je pro náhodný vstup $1/q$
 - Předpokládaný počet falešných shod $O(n/q)$
 - Předpokládaný čas běhu Rabin-Karp algoritmu je $O(n + m(v+n/q))$ kde v je počet správných posuvů
- Pokud zvolíme $q \geq m$ a očekávaný počet posuvů je malý je předpokládaná doba běhu Rabin-Karp algoritmu $O(n + m)$.